



ВНИМАНИЕ!

**ТОЗИ ДОКУМЕНТ Е МАРКИРАН
СРЕЩУ НЕПРАВОМЕРНО И
ЗЛОНАМЕРЕНО ИЗПОЛЗВАНЕ
НА ВИЗУАЛНАТА И ТЕКСТОВА
ИНФОРМАЦИЯ ПУБЛИКУВАНА
В НЕГО.**

Сметопроводи

Временните сметопроводи са предназначени за отвеждане на строителните отпадъци извън зоната на строителния обект. Отпадъците се изсипват в сметопровода, който представлява специално изработена полимерна тръба, спускат се и се отвеждат по него, без да представляват опасност за работещите по обекта.

Тръбите са изработени от издържлива пластмаса, леки и безшумни са, като ви гарантират дълготрайна експлоатация, без допълнителни разходи.



Предимство
във всяко
отношение!



Сметопроводи

Всички сметопроводи са изработени от полиетилен. Снабдени са с верига с диаметър 7,00 мм и подсигуряваща закачваща кука.

Пластмасов сметопровод:

Права тръба

Дължина: 1,10 m
Горен диаметър: 0,50 m
Долен диаметър: 0,40 m
Маса: 9,50 kg

Арт. № 11020



Пластмасов сметопровод:

Къса фуния

Дължина: 0,55 m
Горен диаметър: 0,50 m
Долен диаметър: 0,40 m
Отвор за пълнене:
Височина: 0,25 m
Ширина: 0,65 m
Маса: 6,00 kg

Арт. № 11060



Пластмасов сметопровод:

Дълга фуния

Дължина: 1,30 m
Горен диаметър: 0,50 m
Долен диаметър: 0,40 m
Отвор за пълнене:
Височина: 0,25 m
Ширина: 0,65 m
Маса: 13,00 kg

Арт. № 11030



Разклонител:

Технически данни:

Дължина: 1,10 m
Горен диаметър: 0,50 m
Маса: 16,00 kg

Арт. № 11040



Тръба с междинен отвор:

Технически данни:

Дължина: 1,10 m
Горен диаметър: 0,50 m
Долен диаметър: 0,40 m
Отвор за пълнене:
Височина: 0,25 m
Ширина: 0,65 m
Маса: 13,50 kg

Арт. № 11070



Оборудването за монтиране на сметопроводите позволява изключително лесното и бързото им поставяне. Боравенето с цялостното оборудване и части на сметопроводите е изключително облекчено, като за това спомага и факта, че отделните тръби са силно олекотени - при дължина от 10 м имаме тежест от 100 кг.

При монтажа на съоръжението е нужно използването на ръчна лебедка, която се закрепва към окачвача за тръби, поставен на стената на прозореца или на скелето. След приключване на работа, тези приспособления се демонтират. Това оборудване пести време и пари:

Бърз Монтаж = Висока Рентабилност

Съставни части



Ръчна лебедка с носач

Дължина на въжето: 20 м

Арт. № 11160



Окачвач за тръби

Арт. № 11190

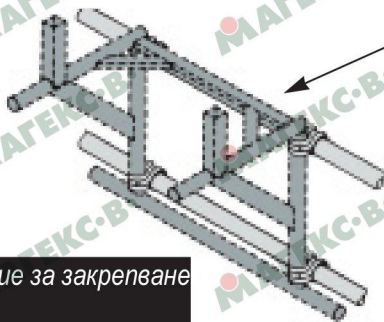
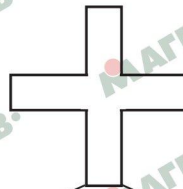

Приспособление за закрепване към скелето

Арт. № 11230

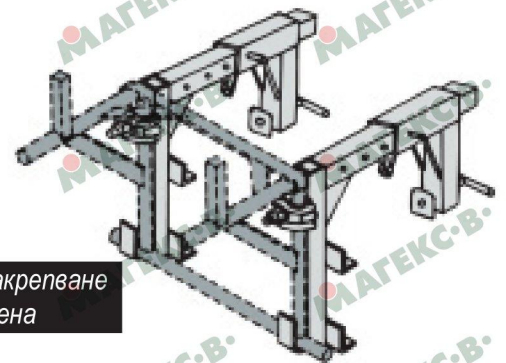

Приспособление за закрепване към прозорец или стена

Арт. № 11220

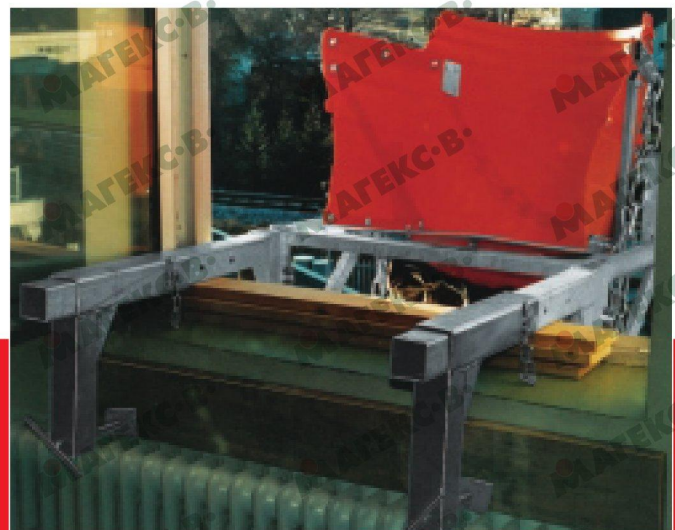

Преди употреба прочетете упътването!

Сметопроводи

Тръбите на сметопровода са снабдени и с допълнителни уплътняващи калъфи. Те се закрепват с помощта на пристягащи ластички и малки куки, разположени върху тръбите.

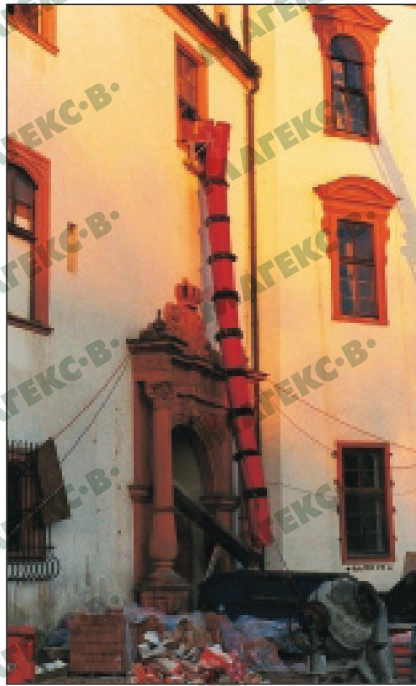

През тези калъфи лесно и сигурно преминават всякакъв тип отпадъци, осигурявайки ниско ниво на запрашеност.

Арт. № 11080

Покрит контейнер

Размери на платнището:
Ширина: 2,80 м
Дължина: 4,70 м
С отвор за сметопровода

Арт. № 11090

Платнището е специално изработено от издръжлив полимер, подходящ за многократна употреба. Закрепването му към контейнера става посредством симетрично разположени отвори.

Контакти на фирмата:

МАГЕКС-В. ЕООД
Специални изделия за строителството

Търговски офис: ж.к. Красно село, ул. Пирински проход 31, 1618 София

тел./факс: 02/ 955 75 97, 955 92 75, GSM: 0878 62 98 41

Търговско-складова база: ул. Аличо 52, Казичане, 1532 София

тел./факс: 02/ 999 52 19, 999 58 54, 999 58 33, GSM: 0878 213 579

www.mageks-v.com

info@mageks-v.com